

10

EN For the guarantee to be valid/applicable, the adhesive must be attached under one of the roof bars
FR Pour que la garantie puisse s'appliquer, l'adhésif doit être impérativement collé sous l'une des barres
ES Para mantener la garantía, es necesario mantener el precinto derecho pegado bajo de una de las barras
DE Damit die Garantie gültig wird, muß das Klebeband zwingend unter einen des Dachträgers angebracht werden
IT La garanzia è valida solo se l'adesivo è stato applicato sotto una delle barre
NL Opdat de waarborg zou gelden is het imperatief van de zelfklever op één dragers te kleven
PT Para que a garantia possa ser aplicável, o adesivo de e ser colado por baixo de uma das barras
PL Aby zachować gwarancję, należy nakleić naklejkę pod jedną z belek
HU A garancia érvényességéhez, a matricát az egyik rúd aljára fel kell ragasztani
RU Гарантия действительна только когда наклейка наклеена под одним из рейлингов.
RO Pentru ca garanția să poată fi aplicată, adezivul trebuie să fie imperativ lipit sub una din bare
SK Pro uznanie reklamácie musí byť lepiaci pod jednou z listů střešního nosiče
CS Pro uznání reklamacie musí být lepidlo pod jednou z listů střešního nosiče
SV För att garantin skall gälla måste etiketten fästas på undersidan av en av takbågarna
BG За да бъде валидна гаранцията / е приложимо, лепилото трябва да бъдат приложени по един от баровете на багажник.
TR Garantinin geçerli / uyun olabilmesi için, yapışkan çubuk çubuklardan birini altında eklenmelidir.
UK Для гарантії дійсно / застосовно, клей повинен бути приєднаний до одному з барів в багажник.
EL Για να έχει ισχύ η εγγύηση, το στικέιο πρέπει να είναι βρισκόμενο αποκάτω από μια από τις μπάρες της οροφής.
DA For at garantien skal være gældende, skal klæbemidlet være påført under en af tagbjælens tremmer



MONT BLANC France
 35417 SAINT-MALO CEDEX
 France
 Type : BARRE DE TOIT / ROOF RACK
 Modél : MB RoofBar AMC 5106
 Max Load : 75 KG
 Pxxxxxxx
 OF: xxxxxx
 A9-1
 245 106



Brand/Model	Doors	Year	Weight (KG)	Material	X (mm)	Y (mm)
DAEWOO						
NEXIA (9)	3	95 ->	75	43+	-	-
NEXIA (9)	4	95 ->	75	43+	-	-
NEXIA (9)	5	95 ->	75	43+	-	-
FORD						
ESCORT Van / Livraison (9)	3	91 ->	75	43+	-	-
FIESTA	3	89 -> 95	75	43+	-	-
FIESTA	3	96 -> 04/02	75	43+	-	-
FIESTA	4	00 ->	75	43+	-	-
FIESTA	5	89 -> 95	75	43+	-	-
FIESTA	5	96 -> 04/02	75	43+	-	-
SIERRA (9)	4	87 -> 99	75	43+	-	-
MAZDA						
121	3	96 ->	75	43+	-	-
121	5	96 ->	75	43+	-	-
MITSUBISHI						
CARISMA (9)	4	96 ->	75	43+	-	-
CARISMA (9)	5	96 ->	75	43+	-	-
GALANT (9)	4	88 -> 96	75	43+	-	-
GALANT Liftback (9)	5	93 -> 97	75	43+	-	-
OPEL						
ASTRA (F) (2) (9)	5	91 -> 97	75	43+	-	-
ASTRA (F) (9)	3	91 -> 97	75	43+	-	-
ASTRA (F) (9)	4	91 -> 97	75	43+	-	-
ASTRA (G) (9)	3	98 -> 02/04	75	43+	-	-
ASTRA (G) (9)	4	98 -> 02/04	75	43+	-	-
ASTRA (G) (9)	5	98 -> 02/04	75	43+	-	-
CALIBRA (9)	3	90 -> 98	75	43+	-	-
CORSA (B) (9)	3	93 -> 99	75	43+	-	-
CORSA (B) (9)	5	93 -> 99	75	43+	-	-
CORSA (C) (9)	3	00 -> 09/06	75	43+	-	-
CORSA (C) (9)	5	00 -> 09/06	75	43+	-	-
KADETT (9)	3	84 -> 91	75	43+	-	-
KADETT (9)	5	84 -> 91	75	43+	-	-
TIGRA (9)	2	94 ->	75	43+	-	-
ZAFIRA (2) (9)	5	99 -> 08/05	75	43+	-	-
RENAULT						
MEGANE Break (2) (9)	5	99 -> 09/03	75	43+	-	-

☐ = Doors / Portes / Türlig / Porte / Puertas / Drzwi / Deurs / Portas / Ajtókhöz / двери / πόρτες

(2) Vehicle without original longitudinal bars - Véhicule sans barres longitudinales d'origine - Fahrzeuge ohne original-dachreling - Veicoli senza barre longitudinali originali - Vehículo sin barras longitudinales de origen - Samochód bez oryginalnych relingów - Voertuig zonder originele longitudinale stangen - Veículo sem barras longitudinais de origem - Gyárilag hosszirányú rudak nélkül szerelt gépjármű - Автомобиль без продольных дуг, предусмотренными моделью - Οχήμα χωρίς διαμήκεις μπάρες από εργοστασιακή κατασκευή.

(9) = With traps in roof strakes, Avec trappes dans les baguettes de toit, Mit Klappen in den Dachleisten, Con fermi a innesto nelle barre sul tetto, Con trampillas en las varillas de techo, Z otworami w listwach dachowych, Με σχιψίες in de dakstrips, Com alçarões nas varetas de tejadilho, Gyári nyílással a tető peremén, Со штатными отверстиями в продольных дугах на крыше автомобиля, Με ειδικές υποδοχές στρίψης στις μπακέτες οροφής.



Pour en savoir plus :
www.quefairedemesdechets.fr

Mont Blanc®

MB RoofBars AMC KIT FIX POINT FOOT 5106

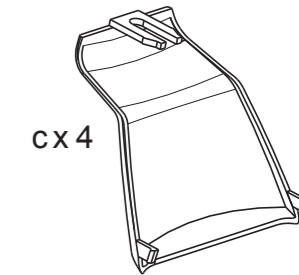
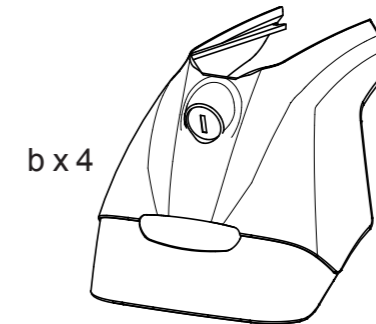
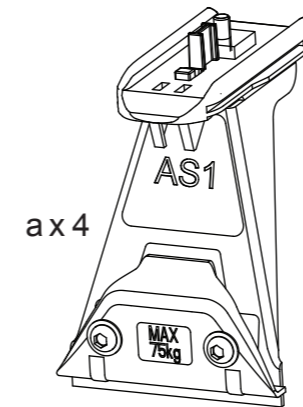

f x 1

MONT BLANC France
 35417 SAINT-MALO CEDEX
 France
 Type : BARRE DE TOIT / ROOF RACK
 Modél : MB RoofBar AMC 5106
 Max Load : 75 KG
 Pxxxxxxx
 OF: xxxxxx
 A9-1
 245 106

Model	Year	Weight
Audi Sportback	94-95	75
A6 Avant	95-96	75
C7	98-99	75

P.4



EN Keep these instructions for future use.
FR Garder cette notice pour les utilisations futures.
ES Guardar este manual para futuras utilizaciones.
DE Die Anleitung zur späteren Benutzung aufbewahren.
IT Conservare queste istruzioni per ogni ulteriore consultazione.
NL Bewaar deze gebruiksaanwijzing voor toekomstige raadpleging.
PT Guardar este manual para as utilizações futuras.
PL Zachować instrukcję w przypadku użytkowania w przyszłości.
HU Őrizze meg ezt a használati utasítást későbbi felhasználás céljából.
RU Сохраните эту инструкцию для дальнейшего пользования.
RO Păstrați instrucțiunile pentru consultarea lor ulterioară.
SK Tento návod si uchovajte pre ďalšie použitie.
CS Ušchovejte návod pro pozdější použití.
SV Behåll denna information för framtida bruk
BG Запазете настоящата бележка за бъдещи справки
TR Bu bilgileri ileride kullanmak üzere saklayın
UK Збережіть цю інструкцію для подальшого використання
EL Φυλάξτε αυτό το εγχειρίδιο οδηγιών για μελλοντικές χρήσεις.
DA Gem denne vejledning til senere brug.

Réf. Imp.: 057573/A16-1



Mont Blanc France
 24-30 Rue Claude Bernard - C.S. 61768
 35417 Saint Malo Cédex - France
 Office : +33 (0)2 99 21 12 70
 Fax : +33 (0)2 99 21 12 71

www.montblancgroup.com

Assembly - Assemblage - Fijaciones - Montage - Assemblaggio - Montagens - Assemblages - Montaż -
 Összeszerelés - Сборка - Ansamblu - Montáž - Montáž - Montering - Сглобяване - Birleştirme -
 Складання - Συνδέσεις - Montage

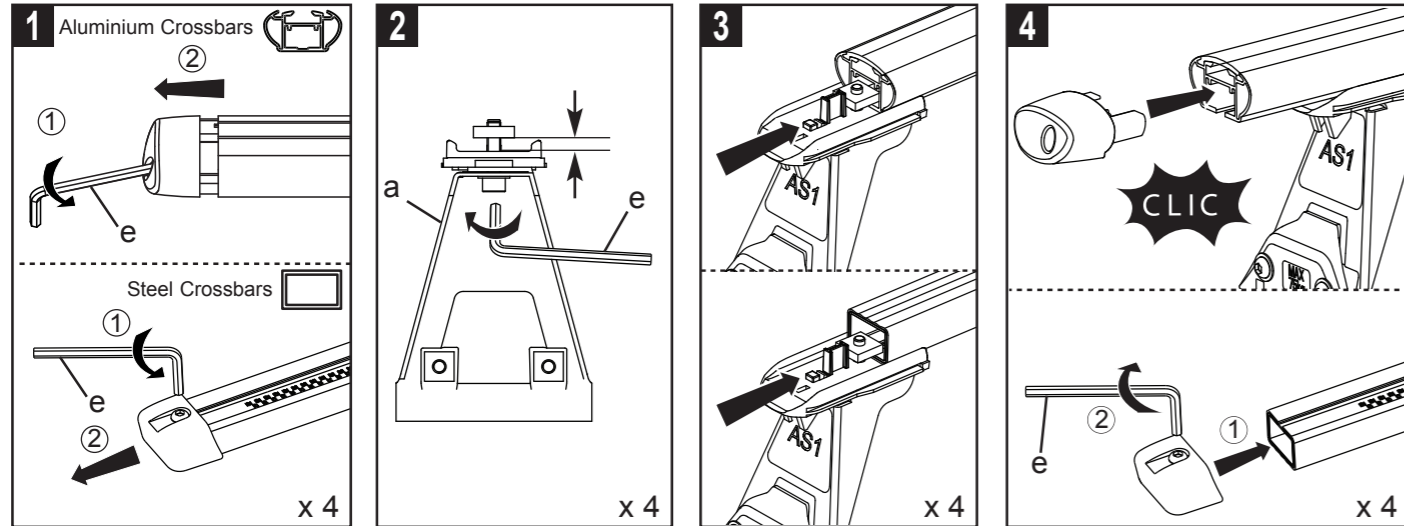

Fitting on vehicle - Montage sur véhicule - Colocación en vehículos - Montage auf Fahrzeug -
 Montaggio su veicoli - Montage op voertuigen - Montagens em veículos - Montowanie na pojazdach -
 Felszerelés gépjárműre - Монтаж на автомобил - Montaj pe vehicul - Upevnenie na vozidlá -
 Montáž na vozidlo - Montering på bilen - Монтиране върху автомобила - Araç üzerine montaj -
 Встановлення на автомобілі - Τοποθέτηση στο όχημα - Montage på køretøjer

